

Motor-Einstellwerkzeug-Satz für VAG 2.4 / 2.8 / 3.0L Benzin



WERKZEUGE

- 1 Nockenwellen-Fixierung, zu verwenden wie OEM T40070
- 2 Kurbelwellen-Riemenscheiben-Gegenhalteschlüssel OEM T10355
- 3 Kettenspanner-Arretierung, zu verwenden wie OEM T40071
- 4 Nockenwellen-Fixierung, zu verwenden wie OEM T40133
- 5 Einstellschlüssel Nockenwellenversteller, zu verwenden wie OEM T40269
- 6 Einstellschlüssel Nockenwellenversteller, zu verwenden wie OEM T40079
- 7 Kurbelwellen-Drehwerkzeug, zu verwenden wie OEM T40058
- 8 Innenvielzahn-Biteinsatz 14 mm, Länge 45 mm, zu verwenden wie OEM T10035
- 9 Innenvielzahn-Biteinsatz 14 mm, Länge 80 mm
- 10 Kurbelwellen-Fixierstift, zu verwenden wie OEM T40069
- 11 Kurbelwellen-Fixierstift, zu verwenden wie OEM T3242

ACHTUNG

Lesen Sie die Bedienungsanleitung und die enthaltenen Sicherheitshinweise aufmerksam durch, bevor Sie das Produkt verwenden. Benutzen Sie das Produkt korrekt, mit Vorsicht und nur dem Verwendungszweck entsprechend. Nichtbeachtung der Sicherheitshinweise kann zu Schäden, Verletzungen und Erlöschen der Gewährleistung führen. Bewahren Sie diese Anleitungen für späteres Nachlesen an einem sicheren und trockenen Ort auf. Legen Sie die Bedienungsanleitung bei, wenn Sie das Produkt an Dritte weitergeben.

VERWENDUNGSZWECK

Dieser Motor-Einstellwerkzeug-Satz dient zum Kontrollieren und Einstellen der Motorsteuerzeiten an VAG 2.4 / 2.8 / 3.0L Benzinmotoren.

Weitere Infos zum Artikel und eine Liste der geeigneten Motoren und Modelle finden Sie auf unserer Internetseite: www.bgstechnic.com

SICHERHEITSHINWEISE

- Halten Sie Kinder und andere unbefugte Personen vom Arbeitsbereich fern.
- Lassen Sie Kinder nicht mit dem Werkzeug oder dessen Verpackung spielen
- Verwenden Sie das Werkzeug nicht, wenn Teile fehlen oder beschädigt sind.
- Verwenden Sie das Werkzeug nur für den vorgesehenen Zweck.
- Legen Sie beinhaltende Werkzeuge niemals auf die Fahrzeugbatterie. Gefahr von Kurzschluss.

SICHERHEITSHINWEISE

- Vorsicht bei Arbeiten am laufenden Motor. Lose Kleidung, Werkzeuge und andere Gegenstände können von drehenden Teilen erfasst werden und schwere Verletzungen verursachen.
- Vorsicht bei Arbeiten an heißen Motoren, es besteht Verbrennungsgefahr!
- Entfernen Sie vor der Reparatur den Zündschlüssel, so verhindern Sie ein versehentliches Starten des Motors, einen dadurch entstehenden Motorschaden und Verletzungen.
- Diese Anleitung dient als Kurzinformation und ersetzt keinesfalls ein Werkstatthandbuch. Entnehmen Sie bitte technische Angaben wie Drehmomentwerte und Hinweise zur Demontage und Montage immer der fahrzeugspezifischen Serviceliteratur.
- Nach erfolgter Reparatur bzw. vor dem Starten den Motor min. 2 Umdrehungen von Hand drehen und die Steuerzeiten erneut überprüfen.
- Drehen Sie den Motor nur in normale Drehrichtung (im Uhrzeigersinn), soweit nicht anders angegeben.
- Einstellwerkzeuge für Nocken- und Kurbelwellen niemals als Gegenhalter beim Lösen oder Festziehen von Verschraubung an Riemenscheiben, Nocken- oder Kurbelwellenrädern verwenden. Werkzeuge und Motorbauteile können dadurch beschädigt werden. Verwenden Sie ausschließlich Werkzeuge, die für diesen Zweck geeignet sind.

UMWELTSCHUTZ

Recyceln Sie unerwünschte Stoffe, anstatt sie als Abfall zu entsorgen. Verpackungen sind zu sortieren, einer Wertstoffsammelstelle zuzuführen und umweltgerecht zu entsorgen. Erkundigen Sie sich bei Ihrer örtlichen Abfallbehörde über Recyclingmaßnahmen. Entsorgen Sie dieses Produkt am Ende seiner Lebensdauer umweltgerecht.

**VERWENDUNG**

Nockenwellen-Fixierung,
zu verwenden wie OEM T40070

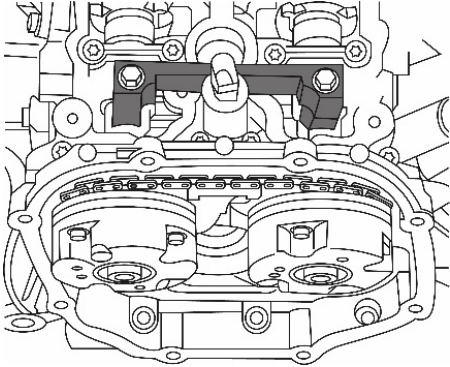

Kurbelwellen-Riemenscheiben-
Gegenhalteschlüssel OEM T10355

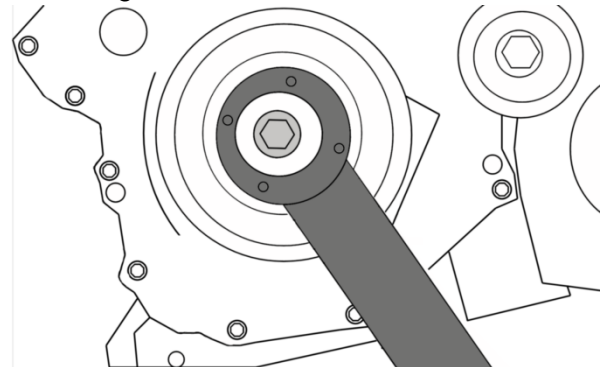

Kettenspanner-Arretierung,
zu verwenden wie OEM T40071

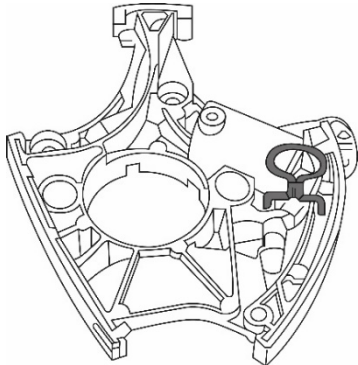

Nockenwellen-Fixierung,
zu verwenden wie OEM T40133

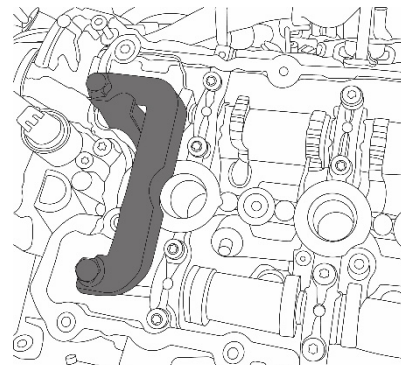

VERWENDUNG

Einstellschlüssel Nockenwellenversteller,
zu verwenden wie OEM T40269

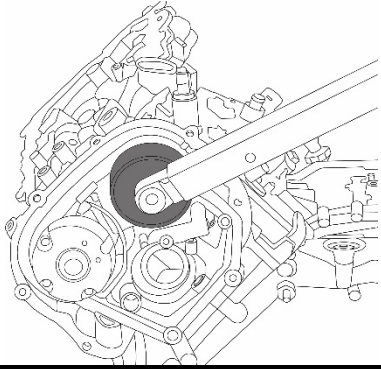

Einstellschlüssel Nockenwellenversteller,
zu verwenden wie OEM T40079

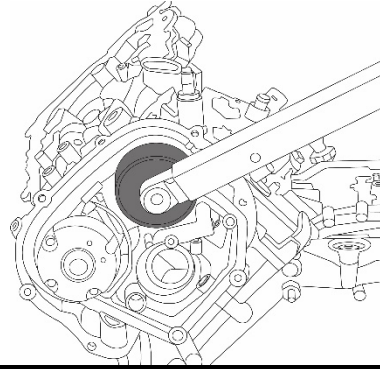

Kurbelwellen-Drehwerkzeug,
zu verwenden wie OEM T40058

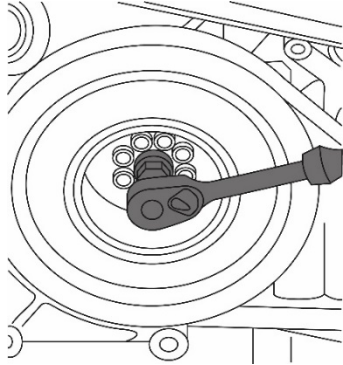

Innenvielzahn-Biteinsatz
zu verwenden wie OEM T10035

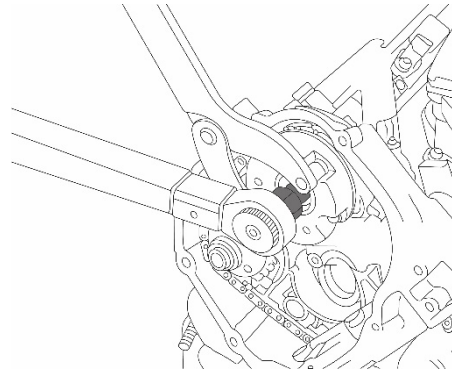

Kurbelwellen-Fixierstift,
zu verwenden wie OEM T40069

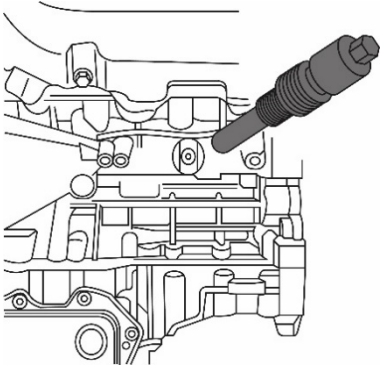

Kurbelwellen-Fixierstift,
zu verwenden wie OEM T3242

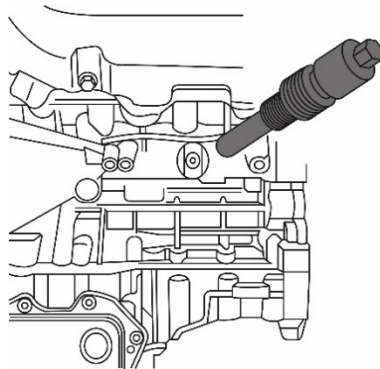

Engine Timing Tool Set for VAG 2.4 / 2.8 / 3.0L Petrol



TOOLS

- 1 Camshaft Locking Tool, to be used as OEM T40070
- 2 Crankshaft Pulley Holding Tool, to be used as OEM T10355
- 3 Chain Tensioner Locking Tool, to be used as OEM T40071
- 4 Camshaft Locking Tool, to be used as OEM T40133
- 5 Setting Wrench for Camshaft Adjuster, to be used as OEM T40269
- 6 Setting Wrench for Camshaft Adjuster, to be used as OEM T40079
- 7 Crankshaft Rotating Tool, to be used as OEM T40058
- 8 XZN Bit Socket 14 mm, length 45 mm, to be used as OEM T10035
- 9 XZN Bit Socket 14 mm, length 80 mm
- 10 Crankshaft Locking Pin, to be used as OEM T40069
- 11 Crankshaft Locking Pin, to be used as OEM T3242

ATTENTION

Read the operating instructions and all safety instructions contained therein carefully before using the product. Use the product correctly, with care and only according to the intended purpose. Non-compliance of the safety instructions may lead to damage, personal injury and to termination of the warranty. Keep these instructions in a safe and dry location for future reference. Enclose the operating instructions when handing over the product to third parties.

INTENDED USE

This engine timing tool set is used for checking and setting the engine timing on VAG 2.4 / 2.8 / 3.0L petrol engines.

More information regarding this item and a list of suitable engines and models can be found on our website: www.bgstechnic.com

SAFETY INFORMATIONS

- Keep children and other persons away from the working area.
- Do not allow children to play with this tool or its packaging.
- Do not use the tool if parts are missing or damaged.
- Use the tool for the intended purpose only.
- Never place the tool on the vehicle battery. There is a risk of a short circuit.

SAFETY INFORMATIONS

- Be careful when working on running engines. Loose clothing, tools and other objects can be caught by rotating parts and cause serious injury.
- Be careful when working on hot engines because of the risk of burn injuries!
- If you remove the ignition key before repairing, you can prevent the engine from being started accidentally and resulting in engine damage and personal injuries.
- This manual serves as a brief guide and does not replace a workshop manual. Always refer to the vehicle-specific service literature, particularly the technical data such as torque values and instructions for disassembly/assembly, etc.
- After repair or before starting the engine, turn a minimum of 2 turns by hand and check the timing again.
- Turn the engine only in the normal direction of rotation (clockwise unless otherwise specified)
- Do not use locking tools for camshaft and crankshaft as a counter-holder, during loosening or tightening screws on pulley, camshaft or crankshaft. This can damage tools and engine components. Only use tools that are suitable for this purpose.

ENVIRONMENTAL PROTECTION

Recycle unwanted materials instead of disposing of them as waste. Packaging should be sorted, taken to a recycling centre and disposed of in a manner which is compatible with the environment. Contact your local solid waste authority for recycling information. Dispose of this product at the end of its working life environmentally.

**USE**

Camshaft Locking Tool,
to be used as OEM T40070

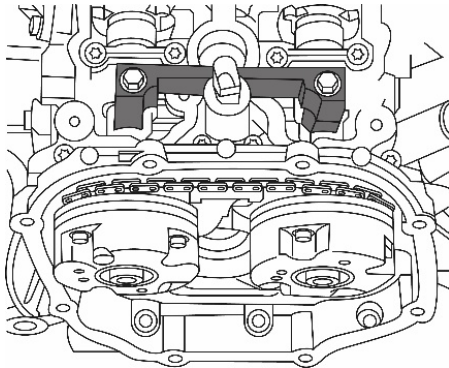

Crankshaft Pulley Holding Tool,
to be used as OEM T10355

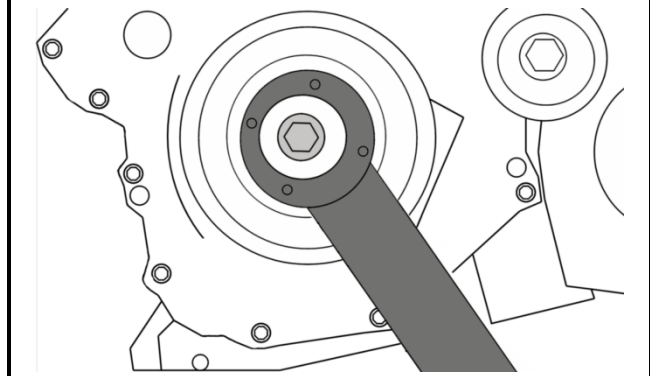

Chain Tensioner Locking Tool,
to be used as OEM T40071

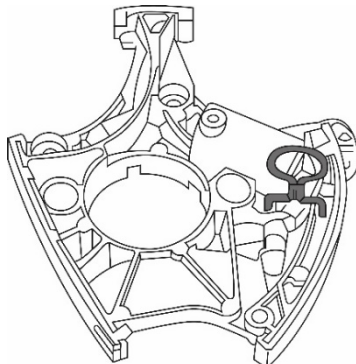

Camshaft Locking Tool,
to be used as OEM T40133

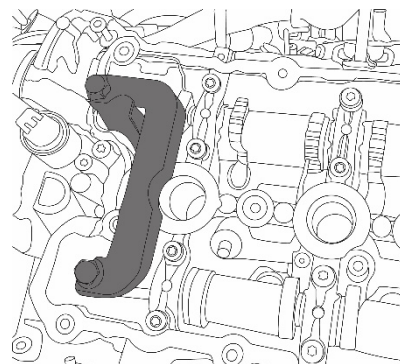

VERWENDUNG

Setting Wrench for Camshaft Adjuster,
to be used as OEM T40269

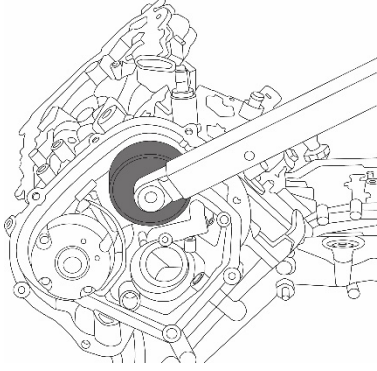

Setting Wrench for Camshaft Adjuster,
to be used as OEM T40079

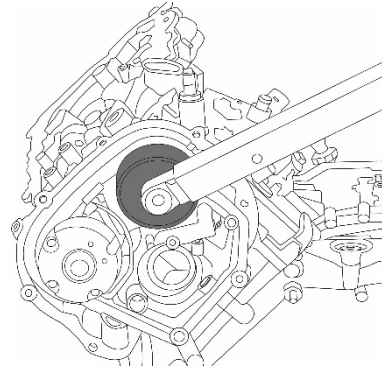

Crankshaft Rotating Tool,
to be used as OEM T40058

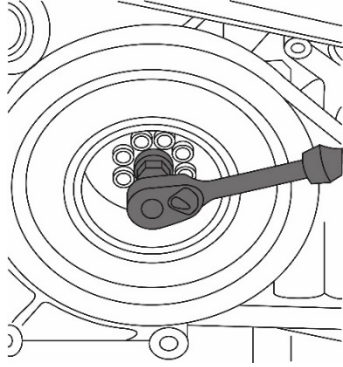

XZN Bit Socket 14 mm,
to be used as OEM T10035

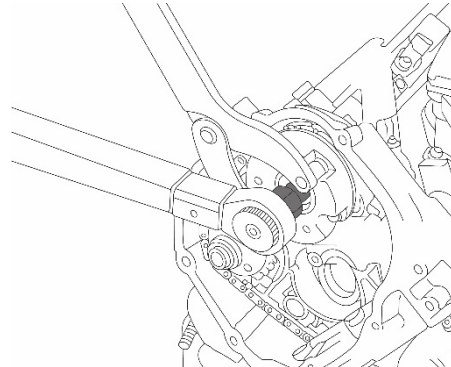

Crankshaft Locking Pin,
to be used as OEM T40069

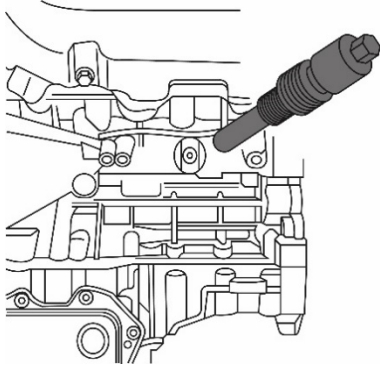

Crankshaft Locking Pin,
to be used as OEM T3242

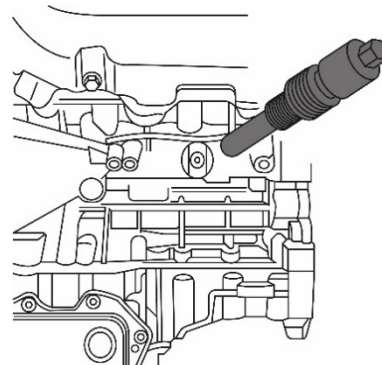

Coffret de calage pour VAG 2.4 / 2.8 / 3.0L essence



OUTILS

- 1 Blocage d'arbre à cames, à utiliser comme OEM T40070
- 2 Clé de maintien de poulie de vilebrequin, à utiliser comme OEM T10355
- 3 Blocage pour tendeur de chaîne, à utiliser comme OEM T40071
- 4 Blocage d'arbre à cames, à utiliser comme OEM T40133
- 5 Clé de réglage pour d'arbre à cames de réglage, à utiliser comme OEM T40269
- 6 Clé de réglage pour d'arbre à cames de réglage, à utiliser comme OEM T40079
- 7 Adaptateur de rotation pour vilebrequin, à utiliser comme OEM T40058
- 8 Embout multi-dents 14 mm, longueur 45 mm, à utiliser comme OEM T10035
- 9 Embout multi-dents 14 mm, longueur 80 mm
- 10 Blocage de vilebrequin, à utiliser comme OEM T40069
- 11 Blocage de vilebrequin, à utiliser comme OEM T3242

ATTENTION

Veillez lire attentivement la notice d'utilisation et les consignes de sécurité avant d'utiliser le produit. Utilisez correctement le produit, avec prudence et uniquement en conformité avec l'utilisation prévue. Ne pas respecter les instructions et consignes de sécurité peut entraîner des blessures, des dommages matériels et l'annulation de la garantie. Conservez ce manuel en lieu sûr et sec, afin de pouvoir le consulter ultérieurement. Veuillez joindre le présent mode d'emploi au produit si vous le transmettez à des tiers.

UTILISATION PRÉVUE

Ce kit de réglage permet de vérifier et de régler les temps de distribution du moteur sur les moteurs essence VAG 2.4 / 2.8 / 3.0L.

D'autres informations à propos de cet article et une liste des moteurs et modèles pris en charge sont disponibles à notre site Web: www.bgstechnic.com

CONSIGNES DE SÉCURITÉ

- Maintenez à l'écart les enfants et toutes les autres personnes non autorisées de la zone de travail.
- Ne permettez jamais que des enfants jouent avec l'outil ou avec son emballage
- N'utilisez pas l'outil lorsque des pièces manquent ou sont endommagées.
- N'utilisez l'outil qu'aux fins prévues.
- Ne posez jamais les outils de ce jeu sur la batterie du véhicule. Risque de court-circuit.

CONSIGNES DE SÉCURITÉ

- Soyez prudent lorsque vous allez exécuter des travaux sur des moteurs en fonctionnement. Les vêtements mal ajustés, outils et autres objets peuvent être happés par les composants en rotation et provoquer de graves blessures.
- Soyez prudent lorsque vous allez exécuter des travaux sur des moteurs chauds, il y a risque de brûlures !
- Retirer la clé de contact avant les réparations pour éviter un démarrage accidentel du moteur et des dommages au moteur et blessures qui en résultent.
- Ces instructions sont fournies à titre d'information brève, elles ne remplacent en aucun cas un manuel d'atelier. Veuillez utiliser les données techniques, comme les valeurs de couple, instructions de démontage/montage, etc. contenues dans les documents d'atelier de votre véhicule spécifique.
- Après une réparation ou avant le démarrage du moteur, faites 2 rotations à la main minimum et vérifiez ensuite les temps de distribution.
- Faites tourner le moteur uniquement dans le sens de rotation normal (sauf indication contraire, le sens des aiguilles d'une montre)
- N'utilisez jamais les outils de réglage pour arbres à cames et vilebrequins comme dispositif de retenue lorsque vous desserrez ou serrez les écrous des poulies de courroie, de l'arbre à cames ou des pignons de vilebrequin. Cela peut endommager les outils et les composants du moteur. N'utilisez que des outils appropriés pour cet objectif.

PROTECTION DE L'ENVIRONNEMENT

Recyclez les matières indésirables au lieu de les jeter comme déchets. Emballages doivent être triés, envoyés à un point de collecte de recyclage et éliminés dans le respect de l'environnement. Consultez votre autorité locale de gestion des déchets à propos des mesures de recyclage à appliquer. Éliminez ce produit de façon écologique à la fin de sa vie utile.



UTILISATION

Blocage d'arbre à cames,
à utiliser comme OEM T40070

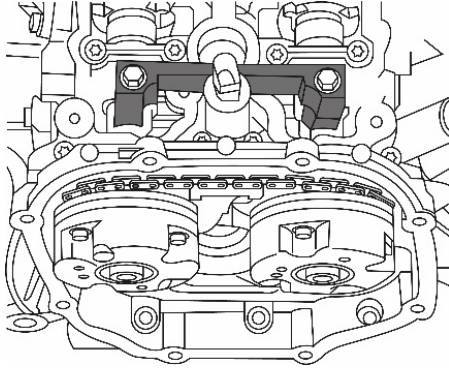

Clé de maintien de poulie de vilebrequin,
à utiliser comme OEM T10355

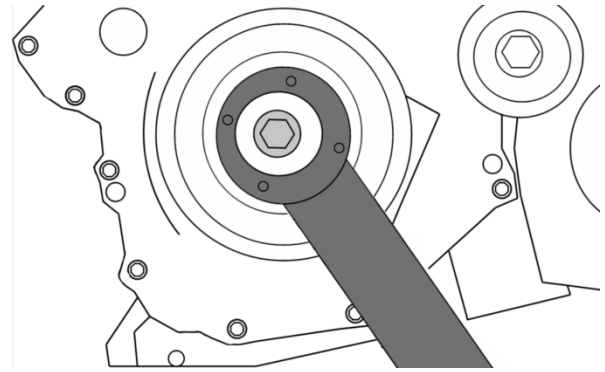

Blocage pour tendeur de chaîne,
à utiliser comme OEM T40071

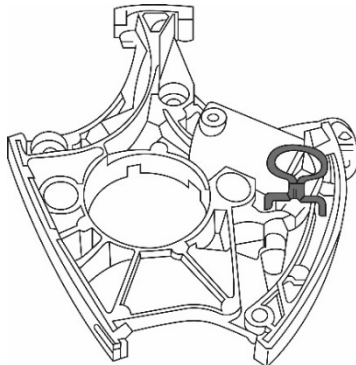

Blocage d'arbre à cames,
à utiliser comme OEM T40133

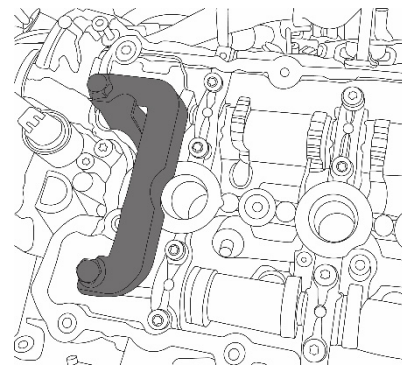

UTILISATION

Clé de réglage pour d'arbre à cames de réglage, à utiliser comme OEM T40269

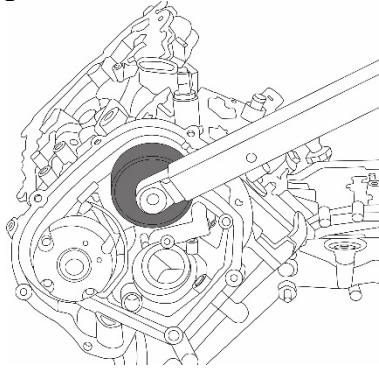

Clé de réglage pour d'arbre à cames de réglage, à utiliser comme OEM T40079

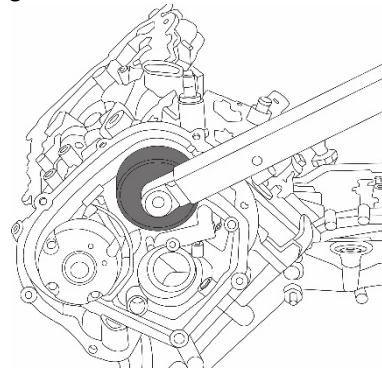

Adaptateur de rotation pour vilebrequin, à utiliser comme OEM T40058

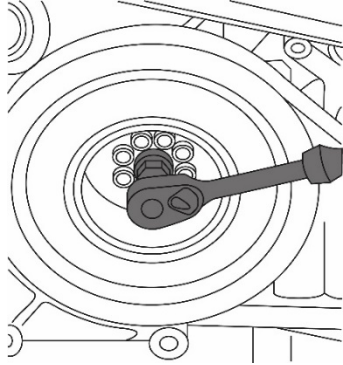

Embout multi-dents 14 mm, longueur 45 mm, à utiliser comme OEM T10035

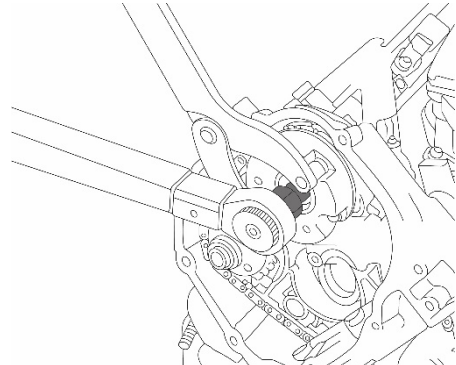

Blocage de vilebrequin, à utiliser comme OEM T40069

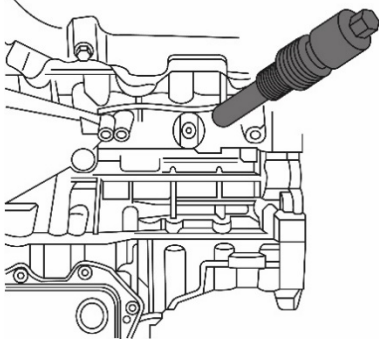

Blocage de vilebrequin, à utiliser comme OEM T3242

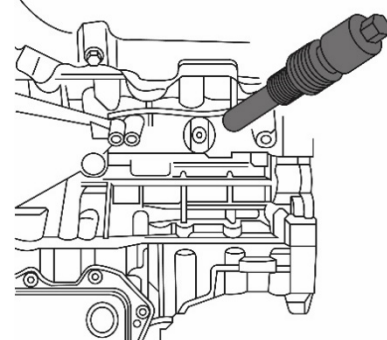

Juego de calado de distribución para VAG 2.4 / 2.8 / 3.0L Gasolin



HERRAMIENTAS

- 1 Fijación del árbol de levas, para usar como OEM T40070
- 2 Llaves de sujeción de la polea del cigüeñal, para usar como OEM T10355
- 3 Bloqueo de tensores de cadena, para usar como OEM T40071
- 4 Fijación del árbol de levas, para usar como OEM T40133
- 5 Llaves de ajuste del ajustador del árbol de levas, para usar como OEM T40269
- 6 Llaves de ajuste del ajustador del árbol de levas, para usar como OEM T40079
- 7 Herramienta de giro del cigüeñal, para usar como OEM T40058
- 8 Vaso con punta de dientes múltiples de 14 mm, longitud de 45 mm, OEM T10035
- 9 Vaso con punta de dientes múltiples de 14 mm, longitud 80 mm
- 10 Pasador de ubicación del cigüeñal, para usar como OEM T40069
- 11 Pasador de ubicación del cigüeñal, para usar como OEM T3242

ATENCIÓN

Lea atentamente el manual de instrucciones y todas las instrucciones de seguridad antes de utilizar el producto. Utilice el producto de forma correcta, con precaución y solo de acuerdo con su uso previsto. El incumplimiento de las instrucciones de seguridad puede provocar daños, lesiones y la anulación de la garantía. Guarde estas instrucciones en un lugar seguro y seco para futuras consultas. Incluya el manual de instrucciones si entrega el producto a un tercero.

USO PREVISTO

Dieser Motor-Einstellwerkzeug-Satz dient zum Kontrollieren und Einstellen der Motorsteuerzeiten an VAG 2.4 / 2.8 / 3.0L Benzinmotoren.

Encontrará más información sobre el artículo y una lista de los motores y modelos adecuados en nuestra página web: www.bgstechnic.com

INDICACIONES DE SEGURIDAD

- Mantenga a los niños y otras personas no autorizadas lejos del área de trabajo.
- No permita que los niños jueguen con la herramienta o su embalaje
- No utilice la herramienta si faltan piezas o están dañadas.
- Utilice la herramienta solo para el fin previsto.
- Nunca coloque las herramientas contenidas sobre la batería del vehículo. Peligro de cortocircuito.

INDICACIONES DE SEGURIDAD

- Tengan cuidado cuando trabajen en un motor en marcha. La ropa holgada, herramientas y otros objetos pueden quedar atrapados en las piezas giratorias y causar lesiones graves.
- ¡Precaución al trabajar con motores calientes, existe peligro de quemaduras!
- Retire la llave de encendido antes de la reparación, así evitará un arranque accidental del motor y los daños en el mismo y lesiones personales.
- Este manual pretende ser una información breve y en ningún caso sustituye a un manual de taller. Por favor, tome la información técnica como los valores de par de apriete, las instrucciones de desmontaje/montaje siempre de la literatura de servicio específica del vehículo.
- Después de realizar la reparación o antes de arrancar el motor, gire el motor como mínimo 2 vueltas a mano y compruebe de nuevo la sincronización.
- Gire el motor solo en el sentido de giro normal (en el sentido horario, salvo indicación de lo contrario)
- No utilice nunca las herramientas de ajuste para árboles de levas y cigüeñales como contrasoprote cuando afloje o apriete los pernos de las poleas de la correa, el árbol de levas o los piñones del cigüeñal. Esto puede dañar las herramientas y los componentes del motor. Utilice únicamente herramientas que sean adecuadas para este fin.

PROTECCIÓN AMBIENTAL

Recicle las sustancias no deseadas, en lugar de tirarlas a la basura. Embalajes deben clasificarse, llevarse a un punto de recogida de residuos y desecharse de manera respetuosa con el medio ambiente. Consulte con la autoridad local de gestión de residuos sobre las posibilidades de reciclaje. Deseche este producto al final de su vida útil de forma respetuosa con el medio ambiente.



UTILIZACIÓN

Fijación del árbol de levas,
para usar como OEM T40070

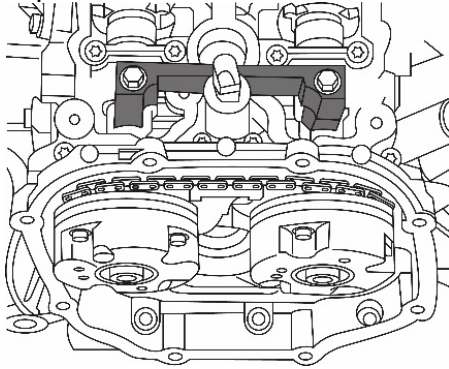

Llaves de sujeción de la polea del cigüeñal,
para usar como OEM T10355

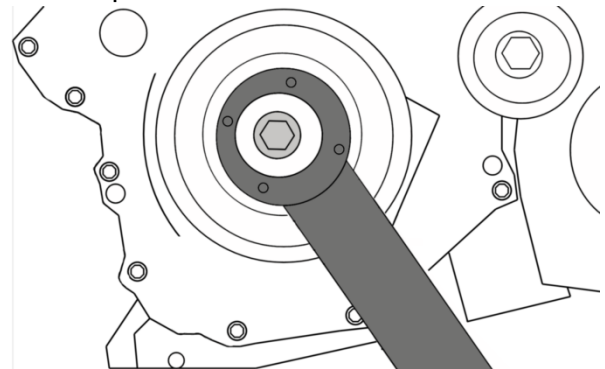

Bloqueo de tensores de cadena,
para usar como OEM T40071

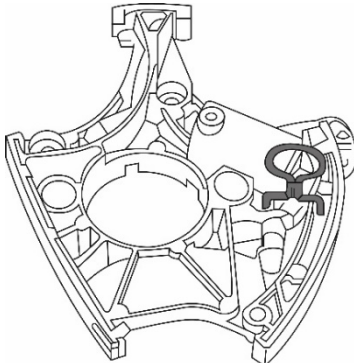

Fijación del árbol de levas,
para usar como OEM T40133

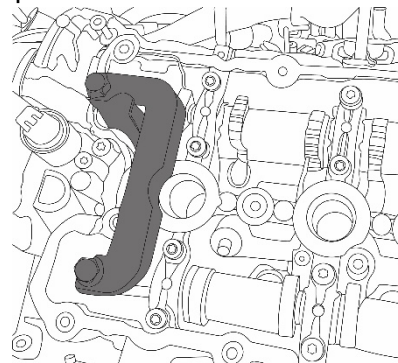

UTILIZACIÓN

Llaves de ajuste del ajustador del árbol de levas, para usar como OEM T40269

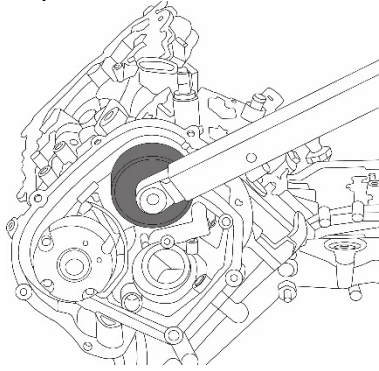

Llaves de ajuste del ajustador del árbol de levas, para usar como OEM T40079

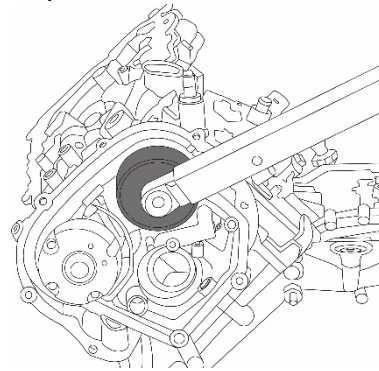

Herramienta de giro del cigüeñal, para usar como OEM T40058

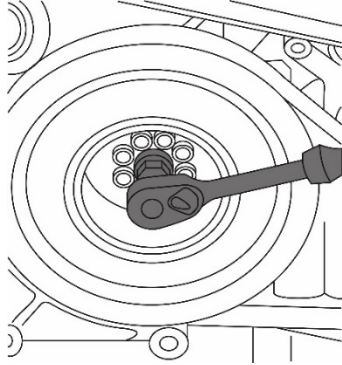

Vaso con punta de dientes múltiples de 14 mm, longitud de 45 mm, OEM T10035

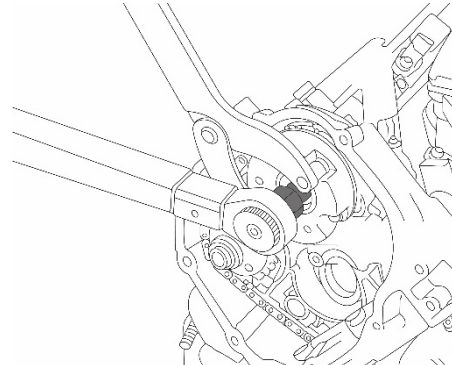

Pasador de ubicación del cigüeñal, para usar como OEM T40069

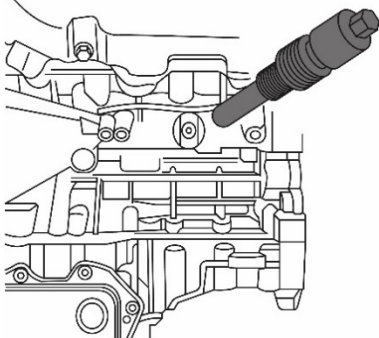

Pasador de ubicación del cigüeñal, para usar como OEM T3242

