



ABZIEHWERKZEUG MOTOR- STÜTZLAGER / AGGREGATE- TRÄGER FÜR VAG

Artikel-Nr. 103336

ARTIKEL	ANZAHL	PRODUKTBEZEICHNUNG	EINSATZBEREICH
B1 B14	1 Stk	Spindel mit Lagermutter (unten)	Einbau
B2	1 Stk	Adapterplatte	Aus- und Einbau
B3	1 Stk	Druckhülse	Ausbau
B4	1 Stk	Druckplatte	Ausbau
B5	1 Stk	Führungshülse mit Markierungen	Einbau
B6	1 Stk	Druckplatte	Einbau
B8	1 Stk	Montageschiene mit Führung	Aus- und Einbau
B9	1 Stk	Halte-, Fixierplatte für Montageschiene	Aus- und Einbau
B10	1 Stk	Adapter für Motorlager	Einbau
B11 B15	1 Stk	Spindel mit Lagermutter (oben)	Ausbau
B12	1 Stk	Mutter für Druckspindel (oben)	Aus- und Einbau
1/	2 Stk	Innensechskantschraube	universal



Anwendung Abziehwerkzeug Motorstützlager Aggregateträger für VAG, Artikel-Nr. 103336

Spezialwerkzeugsatz zum problemlosen Austausch der Gummi-Metalllagerung im Aggregateträger

- Der Austausch erfolgt ohne Ausbau des Trägers, dadurch entfällt eine Achsvermessung und das Wechseln erfordert wenig Zeitaufwand
- Ohne Werkzeug ist das Wechseln nur schwer, bzw. im eingebauten Zustand nicht möglich

· Passend für u.a. folgende Fahrzeuge:

- Audi A3, TT
- Seat Altea, Leon, Toledo
- Skoda Octavia
- VW Caddy III, EOS, Golf Plus, Golf V, Golf VI, Jetta III, Touran, Passat, Scirocco, Tiguan



Zur Verwendung am Gen. 2 Aggregate-träger aus Stahl (Erstverbau 2015), wird die Erweiterung Art.-Nr. 120798 benötigt!

Hinweis:

- Beachten Sie immer die Herstellervorgaben
- Halten Sie die Gewinde immer sauber und bestreichen Sie diese mit MoS2 Fett
- Benutzen Sie keine Druckluftwerkzeuge
- Das Werkzeug kann mit einem Hydraulikzylinder bedient werden (Art.-Nr. 102754 mit Spindel Art.-Nr. 102826, Pumpe Art.-Nr. 106831)
- Beachten Sie die Sicherheitshinweise
- Das Werkzeug ist für eine lange Lebensdauer entwickelt worden, Voraussetzung dafür ist eine gewissenhafte Anwendung

Arbeitsvorbereitung:

- Lösen und entfernen Sie die 4 Schrauben des Stabilisators (so lässt sich dieser weit nach oben drücken) und ggf. eine beliebige Seite der Pendelstütze am Federbein
- Schrauben Sie die 3 Schrauben der Drehmomentstütze ab und entnehmen diese aus dem Stützlager

Ausbau:

- Montieren Sie die Montageschiene mit Hilfe der beiliegenden Schrauben am Aggregateträger. Ebenso die Halte- und Fixierplatte auf der rechten Seite mit der Schraube; diese nur leicht, unter Spannung, festziehen
- Das Herausziehen der Lager erfolgt nach unten
- Montieren Sie die Werkzeuge wie abgebildet:
 - Die Druckplatte oben auf das Lager legen
 - Die Spindel von unten durch die Lagerung führen und diese von oben mit der Mutter fixieren
- Bringen Sie nun von unten die Druckhülse und Druckplatte an und fixieren diese mit der Lagermutter

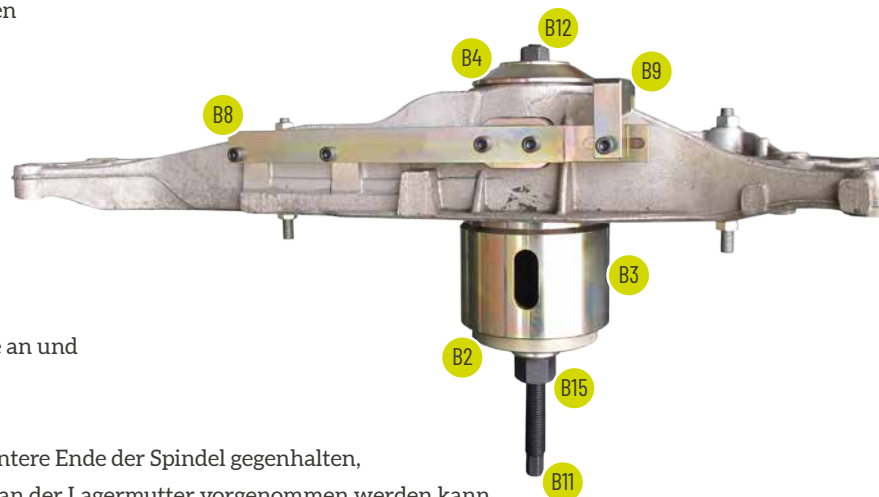

Achten Sie auf eine exakte Flucht. Mit einem Schlüssel das untere Ende der Spindel gehalten, während der Auspressvorgang mit einem anderen Schlüssel an der Lagermutter vorgenommen werden kann. Den Auspressvorgang bis zum Ende fortsetzen.



Anwendung Abziehwerkzeug Motorstützlager Aggregateträger für VAG, Artikel-Nr. 103336

Bevor Sie mit dem Einbau beginnen, reinigen Sie die Bohrung im Aggregateträger und entfernen ggf. Unebenheiten mit Schleifpapier oder Schleifkörpern. Überprüfen Sie erneut die Ausrichtung der Montageschiene, ggf. lösen Sie die Schraube an der Halte- und Fixierplatte und richten diese neu aus.

Einbau:

- Montieren Sie die Werkzeuge wie abgebildet:
 - Die Druckplatte oben auf das Lager legen
 - Die Spindel von unten durch die Lagerung führen und von oben mit der Mutter fixieren
- Die Führungshülse besitzt 2 Markierungen. Die Marker müssen sich links und rechts neben der Öffnung der einzupressenden Lagerung befinden (siehe Bild).
- Stecken Sie den Adapter für das Motorlager in die Öffnung der Lager und drücken Sie diese mit der Hand in die Führungshülse
- Besprühen Sie die Bohrung des Trägers sowie die Außenseite der Lagerung mit einem Schmiermittel
- Bringen Sie nun diese „Kombination“ und die Adapterplatte von unten an den Aggregateträger an und fixieren Sie dies mit der Lagermutter

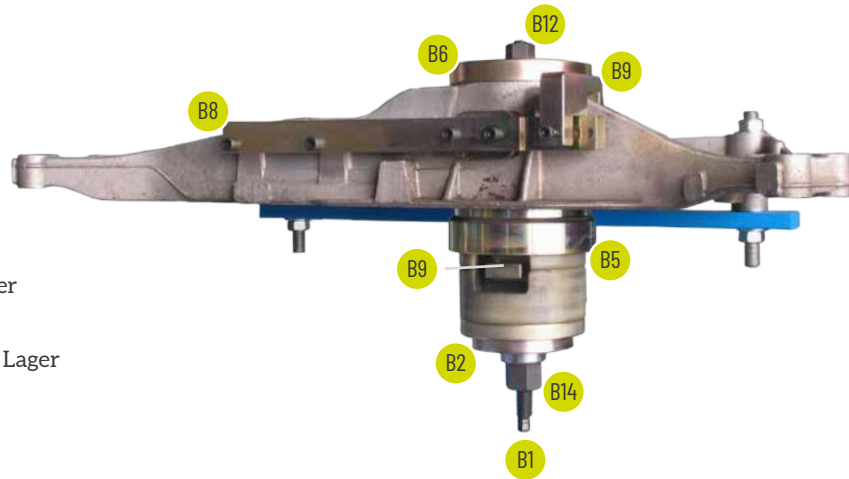

Achten Sie auf eine exakte Flucht. Mit einem Schlüssel das untere Ende der Spindel gegenhalten, während der Einpressvorgang mit einem anderen Schlüssel an der Lagermutter vorgenommen werden kann. Die Führungshülse mit den Markierungen fällt hierbei ab, diese bitte auffangen und den Einpressvorgang bis zum Ende fortsetzen.

Zusammenbau in Umgekehrter Reihenfolge – Keine Spur und Achsvermessung erforderlich.

Zusatzwerkzeug



Diese Artikel sind nicht enthalten!

ARTIKEL	ANZAHL	PRODUKTBEZEICHNUNG	
120798	Satz	Erweiterungssatz für De-/Montagewerkzeug Motorstützlager / Aggregateträger	passend für Vergleichsnummer der Lagerungen: 5Q0198037 / 5Q0198037A
102754	1 Stk	Hohlkolben-Hydraulikzylinder 18,2 T Leistung	
102826	1 Stk	Zugspindel M12 x 1,75 für Hohlkolben-Hydraulikzylinder	
106831	1 Stk	Druckluft-Hydraulik-Pumpe fußbetätigt mit Schnellkupplung und 2,5 m Schlauch, 689 bar (10.000 PSI)	

